

文部科学大臣杯第37回全日本アルティメット選手権大会
西日本地区予選会

最 終 案 内

平成24年9月15日(土)~17日(月)

大阪府堺市

みなと堺グリーンひろば(運動広場)

主 催 NPO法人日本フライングディスク協会

主 管 JAPAN ULTIMATE

運 営 (株)クラブジュニア

トーナメントディレクター 谷口 成俊

大会実行委員 正木 亮輔
正名 秀行

1. 日程、場所

平成24年9月15日(土)~17日(月)

大阪府堺市 みなと堺グリーンひろば(運動広場)

(会場住所:堺市西区築港新町3丁54番及び4丁) ※昨年度会場から変更しています。

2. 本戦出場チーム選出方法

◇オープン

18チームを6リーグに分けて予選を行い、各リーグ1位及び2位のうち上位2チームの合計8チームが決勝トーナメントに進出する。決勝トーナメントにおいて、上位5チームが本大会出場権を得る。

※ 本戦進出チーム数は東日本8チーム・中部3チーム・西日本5チーム

◇ウィメンズ

11チームを3リーグに分けて予選を行い、上位2チームが決勝トーナメントに進出する。

決勝トーナメントにおいて、上位5チームが本大会出場権を得る。

※ 本戦進出チーム数は東日本8チーム・中部3チーム・西日本5チーム

3. エントリーチーム及びリーグ分け

◇オープン 18チーム(上位5チームが本大会出場)

OAリーグ	OBリーグ	OCリーグ	ODリーグ	OEリーグ	OFリーグ
TIBETS	(O) 大阪体育大学 BOUHSEARS	大阪スピリッツ	同志社大学 MAGIC	(O) 博多ハツ カース	(O) 和歌山大学 NAKED Brothers
龍谷大学 ROC-A-AIR	(O) 関西学院大 学 ARROWS	(O) 京都大学 BREEZE	LAKERS改	岡山大学 BLACK HAWK	TRIGGER
(O) 近畿大学 MAFFIA	甲南大学 CHIKEN HEART	(O) びわこ成蹊 スポーツ大学 LAKERS	(O) 佛教大学 Sallian∞Joseph	四天王寺大学 HEARTs	GR0000VE

◇ウィメン 11チーム(上位5チームが本大会出場)

waリーグ	wbリーグ	wcリーグ
(W) 大阪体育大学BOUHSEARS	Buddy's	(W) 和歌山大学NAKED Brothers
(W) 近畿大学MAFFIA	(W) びわこ成蹊スポーツ大学LAKERS	(W) 博多ハツカース
楓	(W) 関西学院大学ARROWS	(W) 京都大学BREEZE
	遊	(W) 佛教大学Sallian∞Joseph

※ オープン・ウィメン両部門のリーグ分けについては、2011年全日本西日本地区予選及び本戦/2012年全日本社会人選手権大会/2012年全日本学生選手権大会中部・西日本・九州支部予選の結果を基に組むことをJAPAN ULTIMATE運営委員会にて決定しました。

◇リーグ内順位決定方法(オープン各リーグ2位チームの順位決定方法も同様)

・勝敗数が同じ場合、以下の順に決定していく。

- 該当するチーム間の得失点差の多い方を上位とする。
- 共通する相手チーム全てにおける全試合の得失点差の多い方を上位とする。
- 該当するチーム間の総得点の多い方を上位とする。
- 共通する相手チーム全てにおける全試合の得点数の多い方を上位とする。
- 各チーム一人ずつがゴールラインの後方から遠い方のブリックポイントにディスクを投げ、ディスクの位置がブリックポイントから近い方を上位とする。ディスクを投げる順番は、ディスクトス(フリップ)等で決定する。

※スクラッチしたチームが発生した場合は、基本的には今大会において該当チームの再参加を認めず、その場合のスコアは17-0とする。

4.対戦表

◇オープン

【予選リーグ】

OAリーグ

	TIBETS	龍谷大学ROC-A-AIR	(O)近畿大学MAFFIA
TIBETS		OA1	OA2
龍谷大学ROC-A-AIR			OA3
(O)近畿大学MAFFIA			

OBリーグ

	(O)大阪体育大学BOUHSEARS	(O)関西学院大学ARROWS	甲南大学CHIKEN HEART
(O)大阪体育大学BOUHSEARS		OB1	OB2
(O)関西学院大学ARROWS			OB3
甲南大学CHIKEN HEART			

OCリーグ

	大阪スピリッツ	(O)京都大学BREEZE	(O)びわこ成蹊スポーツ大学LAKERS
大阪スピリッツ		OC1	OC2
(O)京都大学BREEZE			OC3
(O)びわこ成蹊スポーツ大学LAKERS			

ODリーグ

	同志社大学MAGIC	LAKERS改	(O)佛教大学Sallian∞Joseph
同志社大学MAGIC		OD1	OD2
LAKERS改			OD3
(O)佛教大学Sallian∞Joseph			

OEリーグ

	(O)博多ハッカーズ	岡山大学BLACK HAWK	四天王寺大学HEARTs
(O)博多ハッカーズ		OE1	OE2
岡山大学BLACK HAWK			OE3
四天王寺大学HEARTs			

OFリーグ

	(O)和歌山大学NAKED Brothers	TRIGGER	GRooooVE
(O)和歌山大学NAKED Brothers		OF1	OF2
TRIGGER			OF3
GRooooVE			

【決勝トーナメント】

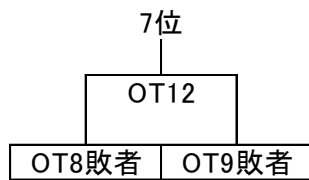
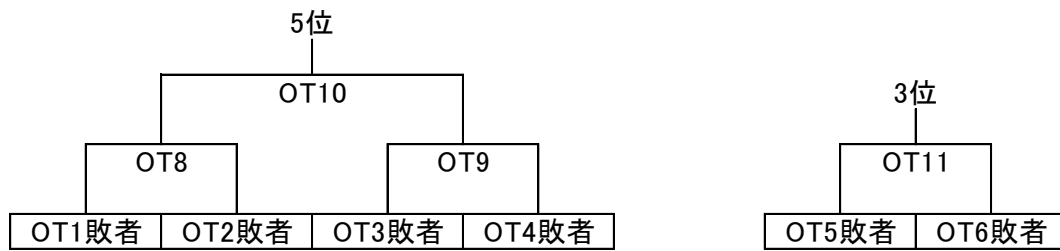
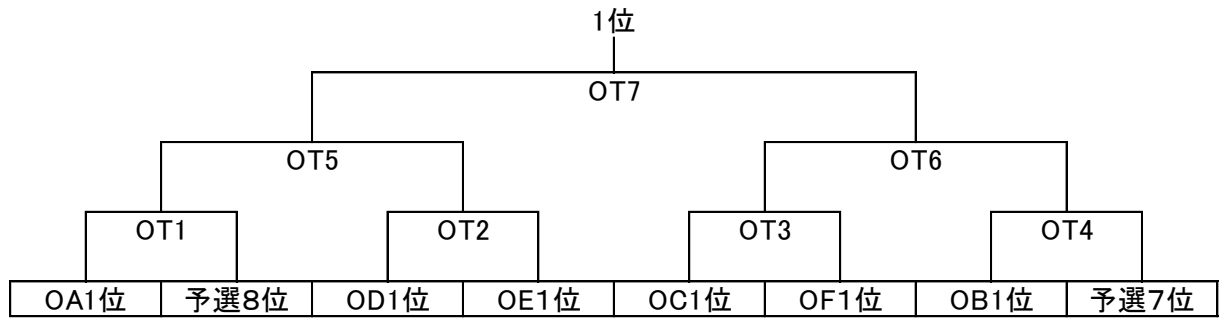

【下位トーナメント】

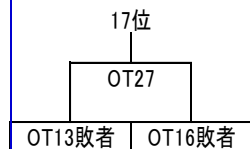
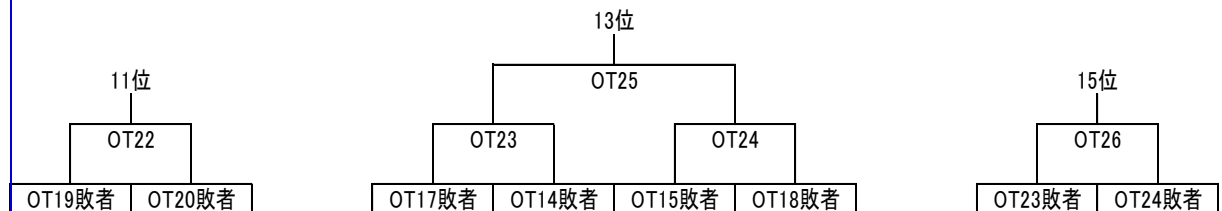
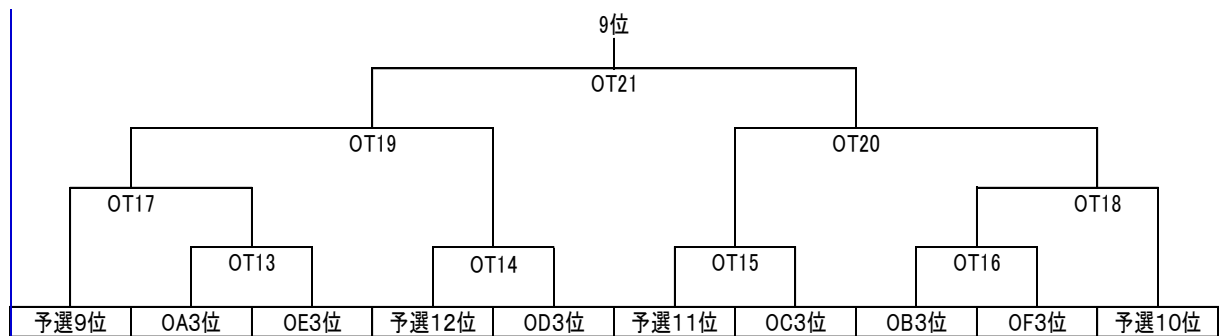

◇ウィメン

【予選リーグ】

waリーグ

	(W)大阪体育大学BOUHSEARS	(W)近畿大学MAFFIA	楓
(W)大阪体育大学BOUHSEARS		wa1	wa2
(W)近畿大学MAFFIA			wa3
楓			

wbリーグ

	Buddy's	(W)びわこ成蹊スポーツ大学LAKERS	(W)関西学院大学ARROWS	遊
Buddy's		wb1	wb2	wb4
(W)びわこ成蹊スポーツ大学LAKERS			wb3	wb5
(W)関西学院大学ARROWS				wb6
遊				

wcリーグ

	(W)和歌山大学NAKED Brothers	(W)博多ハッカーズ	(W)京都大学BREEZE	(W)佛科大学Sallian∞Joseph
(W)和歌山大学NAKED Brothers		wc1	wc2	wc4
(W)博多ハッカーズ			wc3	wc5
(W)京都大学BREEZE				wc6
(W)佛科大学Sallian∞Joseph				

【決勝トーナメント】

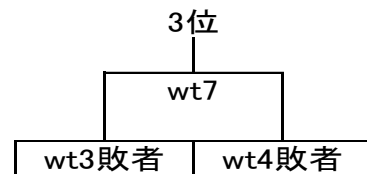
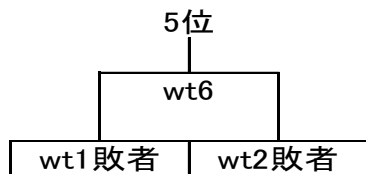
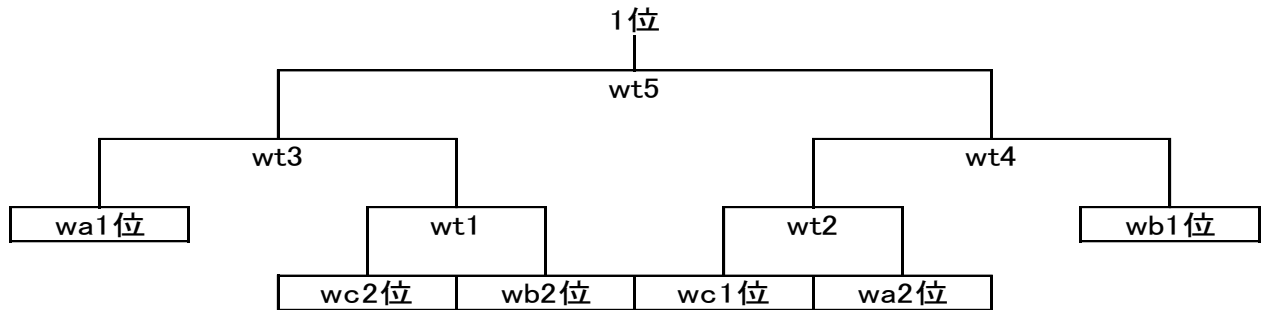

【下位リーグ】

	wa3位	wb3位	wc3位	wc4位	wb4位
wa3位		wd1	wd2	wd3	wd4
wb3位			wd5	wd6	wd7
wc3位				wd8	wd9
wc4位					wd10
wb4位					

5.タイムスケジュール

1日目

	第1コート	第2コート	第3コート	第4コート	第5コート	第6コート
8:30	龍谷大学ROC-A-AIR OA3 (O)近畿大学MAFFIA	(O)関西学院大学ARROWS OB3 甲南大学CHIKEN HEART	(O)京都大学BREEZE OC3 (O)びわこ成蹊スポーツ大学LAKERS	LAKERS改 OD3 (O)佛教大学Sallian Joseph	岡山大学BLACK HAWK OE3 四天王寺大学HEARTs	TRIGGER OF3 GRooooVE
スコアラー	TIBETS	(O)大阪体育大学BOUHSEARS	大阪スピリッツ	同志社大学MAGIC	(O)博多ハッカーズ	(O)和歌山大学NAKED Brothers
10:30	(W)近畿大学MAFFIA wa3 楓	Buddy's wb2 (W)関西学院大学ARROWS	(W)びわこ成蹊スポーツ大学LAKERS wb5 遊	(W)和歌山大学NAKED Brothers wc2 (W)京都大学BREEZE	(W)博多ハッカーズ wc5 (W)佛教大学Sallian Joseph	
スコアラー	(W)大阪体育大学BOUHSEARS	(W)大阪体育大学BOUHSEARS	(O)近畿大学MAFFIA	甲南大学CHIKEN HEART	(O)びわこ成蹊スポーツ大学LAKERS	
12:30	TIBETS OA2 (O)近畿大学MAFFIA	(O)大阪体育大学BOUHSEARS OB2 甲南大学CHIKEN HEART	大阪スピリッツ OC2 (O)びわこ成蹊スポーツ大学LAKERS	同志社大学MAGIC OD2 (O)佛教大学Sallian Joseph	(O)博多ハッカーズ OE2 四天王寺大学HEARTs	(O)和歌山大学NAKED Brothers OF2 GRooooVE
スコアラー	龍谷大学ROC-A-AIR	(O)関西学院大学ARROWS	(O)京都大学BREEZE	LAKERS改	岡山大学BLACK HAWK	TRIGGER
14:30	(W)大阪体育大学BOUHSEARS wa2 楓	Buddy's wb4 遊	(W)びわこ成蹊スポーツ大学LAKERS wb3 (W)関西学院大学ARROWS	(W)和歌山大学NAKED Brothers wc4 (W)佛教大学Sallian Joseph	(W)博多ハッカーズ wc3 (W)京都大学BREEZE	
スコアラー	(W)近畿大学MAFFIA	(W)近畿大学MAFFIA	(O)佛教大学Sallian Joseph	四天王寺大学HEARTs	GRooooVE	

2日目

	第1コート	第2コート	第3コート	第4コート	第5コート	第6コート	
8:00	TIBETS OA1 龍谷大学ROC-A-AIR	(O)大阪体育大学BOUHSEARS OB1 (O)関西学院大学ARROWS	大阪スピリッツ OC1 (O)京都大学BREEZE	同志社大学MAGIC OD1 LAKERS改	(O)博多ハッカーズ OE1 岡山大学BLACK HAWK	(O)和歌山大学NAKED Brothers OF1 TRIGGER	
スコアラー	(O)近畿大学MAFFIA	甲南大学CHIKEN HEART	(O)びわこ成蹊スポーツ大学LAKERS	(O)佛教大学Sallian Joseph	四天王寺大学HEARTs	GRooooVE	
10:00	(W)大阪体育大学BOUHSEARS wa1 (W)近畿大学MAFFIA	Buddy's wb1 (W)びわこ成蹊スポーツ大学LAKERS	(W)関西学院大学ARROWS wb6 遊	(W)和歌山大学NAKED Brothers wc1 (W)博多ハッカーズ	(W)京都大学BREEZE wc6 (W)佛教大学Sallian Joseph		
スコアラー	楓	楓	LAKERS改	(O)京都大学BREEZE	(O)京都大学BREEZE		
12:00	OA1位 OT1 予選8位	OD1位 OT2 OE1位	OC1位 OT3 OF1位	OB1位 OT4 予選7位	OA3位 OT13 OE3位 予選11位	OB3位 OT16 OF3位 予選12位	12:00 スコアラー
スコアラー	OC3位	OC3位	OD3位	OD3位	wc4位	wc4位	スコアラー
14:00	wc2位 wt1 wb2位	wc1位 wt2 wa2位	予選9位 OT17 OT13勝者 OT13敗者	予選10位 OT18 OT16勝者 OT13敗者	予選11位 OT15 OC3位 OT16敗者 wa3位 wd3 wc4位	予選12位 OT14 OD3位 OT16敗者 wc3位 wd9 wb4位	14:00 スコアラー 15:00
スコアラー	wa1位	wb1位			wb3位	wb3位	スコアラー

3日目

	第1コート	第2コート	第3コート	第4コート	第5コート	第6コート	
8:00	wa1位 wt3 wt1勝者	wt2勝者 wt4 wb1位	OT17敗者 OT23 OT14敗者 OT13敗者	OT15敗者 OT24 OT18敗者 OT13敗者	OT17勝者 OT19 OT14勝者 OT16敗者	OT15勝者 OT20 OT18勝者 OT16敗者	8:00 スコアラー
スコアラー	wt1敗者	wt2敗者			wa3位 wd4 wb4位	wb3位 wd6 wc4位	9:00
スコアラー	wt1敗者	wt2敗者			wc3位	wc3位	スコアラー
10:00	OT1勝者 OT5 OT2勝者	OT3勝者 OT6 OT4勝者	OT1敗者 OT8 OT2敗者	OT3敗者 OT9 OT4敗者	OT23勝者 OT25 OT24勝者 OT20敗者	OT23敗者 OT26 OT24敗者 OT19敗者	10:00 スコアラー
スコアラー	OT19勝者	OT19勝者	OT20勝者	OT20勝者	wb3位 wd5 wc3位	wc4位 wd10 wb4位	11:00
スコアラー	OT19勝者	OT19勝者	OT20勝者	OT20勝者	wa3位	wa3位	スコアラー
12:00	wt3勝者 wt5 wt4勝者	wt3敗者 wt7 wt4敗者	wt1敗者 wt6 wt2敗者		OT13敗者 OT27 OT16敗者 OT23勝者		12:00 スコアラー
スコアラー	OT25勝者	OT25勝者	OT26勝者		wa3位 wd1 wb3位	wc3位 wd8 wc4位	13:00
スコアラー	OT25勝者	OT25勝者	OT26勝者		wb4位	wb4位	スコアラー
14:00	OT5勝者 OT7 OT6勝者	OT5敗者 OT11 OT6敗者	OT8勝者 OT10 OT9勝者	OT8敗者 OT12 OT9敗者	OT19勝者 OT21 OT20勝者 OT27勝者	OT19敗者 OT22 OT20敗者 OT27敗者	14:00 スコアラー
スコアラー							15:00

※1日目 7時45分より本部テント前でキャプテンズミーティングを行います。

※3日目 全試合終了後、本部テント前で閉会式を行います。

6.試合形式、大会ルール等について

本大会は、アルティメット公式ルール2009年度版に基づき行います。その他、試合形式等については下記のとおりとする。

1)試合形式

<予選リーグ、決勝トーナメントに適用>

①得点制

- ・17点を先取したチームの勝利とする。 ※試合時間の上限は設けない。
- ・試合時間100分が経過しても決着がつかなかった場合、タイムキャップとなる。

②タイムキャップ

- ・試合時間100分経過後、最初の得点が入った時点で決着がつかなかった場合、17点を上として、勝っているチームの得点に2点を加算した得点を決勝点とし、その決勝点を先取しチームの勝利とする(2点差をつける必要はない)。

③ハーフタイムキャップ及びハーフタイム

- ・10分間(試合時間に含まれる)
- ・いずれかのチームが9点を取った時点、または、55分経過後に得点した際、両チームとも9点に満たない場合は、より高得点のチームの得点に1点加えた点数に到達した場合。

イベント	値	備考
決勝点	17点	16-16になっても <u>上限は17点</u>
ハーフタイム ポイントキャップ	9点	以下のどちらかの早いタイミングでハーフタイムに入る ・一方のチームが先に9点を取った場合 ・55分経過後に得点した際、両チームとも9点に満たない場合は、より高得点のチームの得点に1点加えた点数に到達した場合
ハーフタイム キャップ	55分	
ハーフタイム	10分	<u>全体の時間は止めない</u>
タイムキャップ	100分	100分経過時にどちらのチームも決勝点に達していない場合、タイムキャップに突入する具体例は下記参照
タイムアウト	前後半各チーム 2回まで	1回あたり2分(試合時間に <u>含む</u>)

※タイムキャップの際の対応(具体例)

<100分経過後に得点し、17点になった場合>

試合終了です。(得点前に16-16だった場合でも終了。2点差をつける必要はない。)

<100分経過後に得点し、より高得点のチームが15点もしくは16点になった場合>

決勝点は17点になります。

<100分経過後に得点し、より高得点のチームが14点以下の場合>

決勝点はより高得点のポイントの2を加算した点になります。

例)13-9になった場合、決勝点は15点になります。

<順位決定トーナメント、順位決定リーグに適用>

①得点・時間制

- ・11点を先取するか、試合時間50分を経過した時点でより多く得点しているチームの勝利とする。
- ・試合終了時に同点の場合、両チームの代表者によるディスクス(フリップ)により勝者を決定する。

<タイムアウト>

- ・2分間(試合時間に含む)
- ・**各チーム2回まで**取れる。

各時間制限を伝えるために、タイムキーパーは以下のタイミングで声にてコールまたはホイッスルを鳴らす。

#	タイミング	声/ホイッスル	内容
1	タイムアウト 1分30秒経過	声で“ <u>30秒前</u> ” と伝える	タイムアウト終了30秒前
2	タイムアウト 1分45秒経過	ホイッスルを <u>1回</u> 鳴らす	タイムアウト終了15秒前
3	タイムアウト 2分経過	ホイッスルを <u>2回</u> 鳴らす	タイムアウト終了
4	15秒経っても始まらない場合	ホイッスルを <u>3回</u> 鳴らす	プレー再開の催促

◇得点後、スローオフまでの間のタイムアウト

- ・ターンが始まるまでの75秒に2分が追加されます。(合計3分15秒)タイムアウト開始から2分後に、“タイムアウト終了”と声で伝える。その後、「ターンの始まり」(2.大会ルールを参照)を継続する。

2)大会ルール

今大会では試合進行をスムーズに行う為、以下の大会ルールを採用する。

①ターンの始まり

- ・得点後、オフェンス側は60秒以内にセットし、セットしたことを相手、タイムキーパーに伝える。またディフェンス側は、得点後75秒以内にスローオフしなければならない。
- ・各時間制限を伝えるために、タイムキーパーは以下のタイミングでホイッスルを鳴らす。

#	タイミング	ホイッスル回数	内容
1	得点後 <u>45秒</u> 経過	1回	オフェンス用意まで15秒
2	得点後 <u>60秒</u> 経過	2回	ディフェンススローオフまで15秒
3	得点後 <u>75秒</u> 経過	3回	プレー再開

②その他

- ・試合の経過時間はタイムキーパーが10分経過、20分経過、30分経過、と10分ごとにコールし、プレーヤーに確実に知らせる。
- ・試合時間はタイムキーパーによって管理され、インジャリー、イクウィップメント、著しく話し合いが長い時は、試合時間を止める。

3)試合進行及び選手集合

- ①試合開始時間は基本的にスケジュールに従うものとし大会本部により開始の合図をする。
- ②試合の進行管理は各コートのスコアラー/タイムキーパーが行う。スコア記入(1名)および時間管理(1名)の**最低2名**で構成する。
- ③各チームとも試合開始時間10分前にはコートに集合する。各コートのスコアラーの指示に従い、**5分前**にはディスクフリップを行い、オフENS・ディフェNSを決定し、コートにセットする。ただし、試合が遅延した場合はその限りではない。
- ④前半及び後半の始まりを伝えるため、**開始 5分前、2分前、1分前**にそれぞれ声にてコールする。開始時には、**ホイッスルを鳴らす**。
- ⑤フィールド上での話し合いが始まった際、経過時間を伝えるため、**30秒経過、60秒経過時点**でタイムキーパーは声にてコールする。60秒(1分)以上経って話し合いが行われている場合は、1分おきにホイッスルを鳴らす。両チームともすみやかに試合を再開できるよう心掛けること。
- ⑥試合開始時刻に規定人数が揃っていない場合は、状況に応じてスクラッチとなる可能性があるため、各チームとも開始時刻に間に合うよう行動をすること。
- ⑦スクラッチしたチームが発生した場合は、該当チームの再参加を認めない。その場合のスコアは17-0とする。(順位決定トーナメント及びリーグは11-0とする。)

4)セルフジャッジ

全試合、セルフジャッジにて進行する。

5)スピリット・オブ・ザ・ゲーム

スピリット・オブ・ザ・ゲーム賞は世界フライングディスク連盟が公認するワールドワイドな大会で表彰されています。アルティメットという競技スポーツを象徴する「スピリット・オブ・ザ・ゲーム」の精神を称えるこの賞を受賞することは、優勝する事と同等の称賛を得るほどの価値ある賞です。

Japan Ultimate では「スピリット・オブ・ザ・ゲーム」を推奨し、ルールのより一層の理解を目的として、今大会においてスピリット・オブ・ザ・ゲーム賞(SOTG 賞)を採用します。

チームのキャプテンは各試合終了後、スコアラーから手渡される SOTG スコアシートに評価およびサインをし、スコアラーに返却してください。すべての試合における評価点の平均値がもっとも優秀なチームを表彰式にて表彰します。

また、全試合の評価ポイントは後日公式ウェブサイトにて公開いたします。評価点が著しく低いチームに関しては Japan Ultimate より状況を確認させていただく場合がありますので、スピリット・オブ・ザ・ゲームに則ったチームであることを心掛けて大会に参加してください。

6)その他

- ①各チームはスムーズな試合を行うよう心掛けること。意図的な遅延行為などは行わないこと。
- ②試合用ディスクは各チームで用意すること。

補足:大会中に取り扱う書類の管理について

①メンバー表

- ・大会にエントリーした自チームのメンバー表を各キャプテンに配布する。各キャプテンはメンバーおよび背番号を確認の上、サインして第一試合開始までに大会本部へ提出すること。
- ・エントリーした選手が記載されていない、もしくは背番号が異なる場合は、第一試合を実施する前に大会本部へ報告すること。
- ・メンバー表に記載されていない選手が試合に出場した場合、Japan Ultimate で協議の上、チームを失格とする場合がある。

②スコアシート

- ・各試合のスコアラーは試合終了後、両キャプテンに確認のサインをもらい、すみやかに大会本部に提出すること。
- ・記入方法は別紙の記入例を参考とし、スコアシートに記載している内容に従い記入すること。

③SOTG スコアシート

- ・各試合のスコアラーは試合終了後、両キャプテンへ SOTG スコアシートを渡し、評価記入の完了後、②のスコアシートと合わせてすみやかに大会本部に提出すること。

7.連絡事項

- ◇15日(土)7:45～キャプテンミーティングを行います。各チームの代表者は本部テント前に集合してください。17日(月)の全試合終了後、本部テント前で開会式を行います。
- ◇会場は6:30より入場可能です。
- ◇全日程、雨天決行です。(ただし、台風等試合進行に支障があると考えられる場合は主催者が判断します。この場合、大会の日程が変更になることがありますので、ご了承ください。)
- ◇各コートの間隔は狭いので大きなクーラーボックスや椅子などは持ち込まないで下さい。
- ◇大会期間中は車を駐車場へ置いて行かないで下さい。
- ◇会場は全面禁煙です。
- ◇ゴミは各チーム・各位で必ず持ち帰って下さい。
- ◇保険証のコピーは必ず持参してください。
- ◇お問い合わせについて

大会ルール等について質問がある場合、sotg@japanultimate.jp までメールをお送りください。後日運営委員会において検討し回答致します。その他お問い合わせに関しては、info@jfd.or.jp までお願いいたします。メール以外では受け付けかねますので、予めご了承ください。

※ 以前 JFDA のメールアドレスとして使用していた“jfd.jp”は、現在別団体が使用しているため、JFDA には届きません。十分にご注意ください。